

PORTABLE SOUND SYSTEM

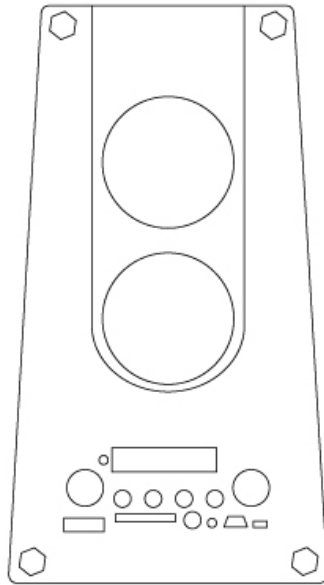

NOTICE D'UTILISATION

ATTENTION : Veuillez lire ce mode d'emploi attentivement avant d'utiliser cet appareil et conservez-le pour consultation ultérieure !

CARACTERISTIQUES TECHNIQUES

Puissance Haut-parleurs : 2 x 3W 40 Ohms

Affichage LED

Sortie auxiliaire 3.5 mm

Alimentation par Pile Li-on rechargeable 600 Mah

Compartiment à carte SD/MMC et port USB pour lecture de fichiers musicaux MP3 uniquement (compatible avec les cartes et clés USB de capacité mémoire jusqu'à 32 Go)

Télécommande avec pile de type CR2025 (fournie).

1. CONTENU DE LA BOITE

Votre colis contient :

- le « portable sound system » avec 2 façades interchangeable
- une télécommande
- une pile rechargeable
- un câble USB
- un câble avec prises auxiliaires 3.5 mm (jack)

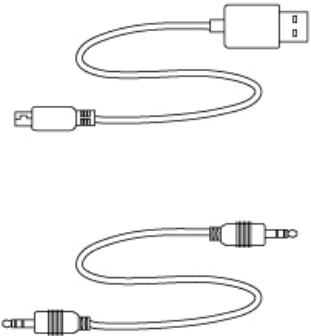
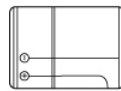
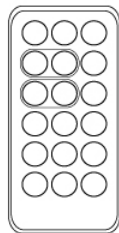
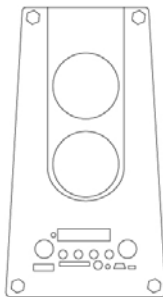

DESCRIPTIF DU PRODUIT

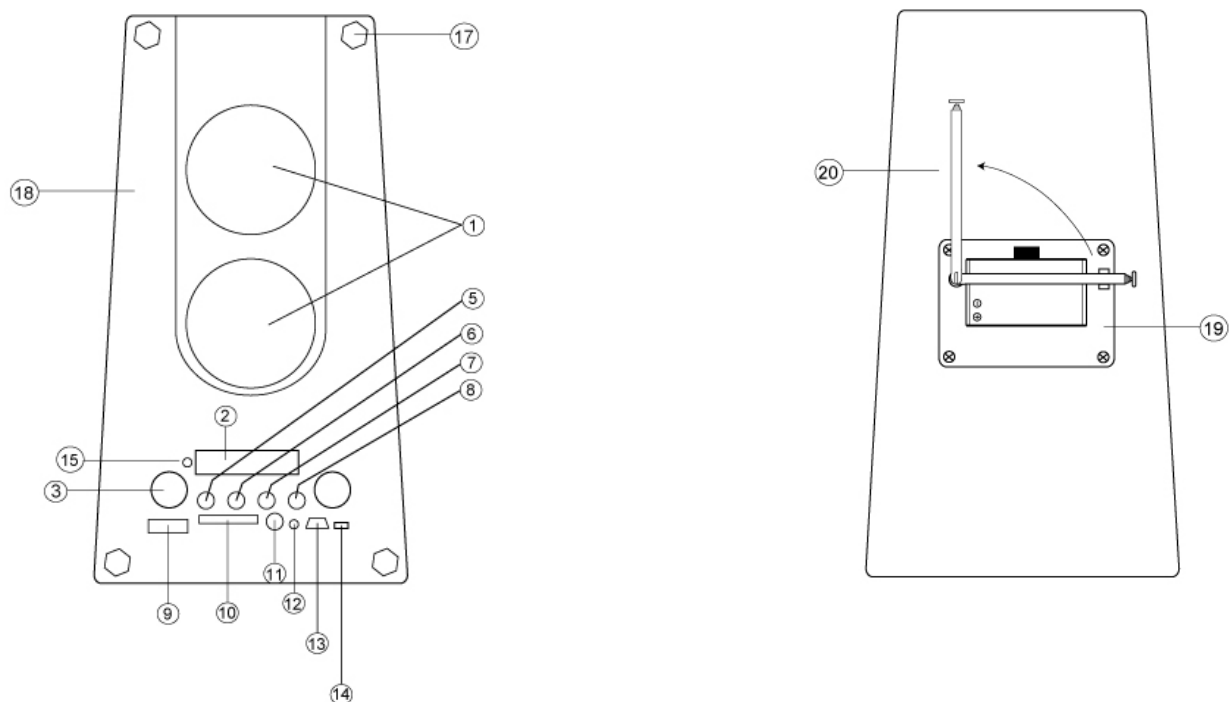

FACE AVANT

1. Haut parleurs
2. Affichage des stations radio FM / modes MP3
3. VOL - : réglage du volume sonore à la baisse
4. VOL + : réglage du volume sonore à la hausse
5. CH - : saut de plage musicale (SD/USB) / station FM arrière
6. Radio FM scan
7. CH + : saut de plage musicale (SD/USB) / station FM avant
8. Mode
9. Port USB
10. Emplacement pour carte SD/MMC
11. Prise auxiliaire (LINE IN)
12. Indicateur témoin de chargement
13. Prise USB pour rechargement de la batterie (DC 5V in)
14. Interrupteur de mise en marche / arrêt
15. Capteur de télécommande
16. Télécommande
17. Rivets
18. Façade interchangeable

FACE ARRIERE

19. compartiment à pile
20. antenne télescopique pour radio FM

2. AVANT LA PREMIERE UTILISATION

2.1 Alimentation

Le « Portable Sound System » est équipé d'une pile lithium rechargeable de 600 Mah de type BL 5C.

L'autonomie de la pile dépend du volume de son utilisé (60 à 100 mn d'écoute prolongée).

2.2 Installation de la pile

Insérez la pile dans le compartiment réservé à cet effet (19) à respectant le sens des polarités marquées sur la pile. Les pattes métalliques du compartiment et de la pile doivent être en contact.

Chargez votre appareil pendant au moins deux heures pour optimiser le temps d'écoute.

Vous chargerez votre appareil directement depuis un ordinateur en utilisant le câble USB fourni. L'indicateur témoin de chargement s'allumera alors (12).

Débranchez le câble USB une fois le chargement terminé ou utilisez votre appareil en le connectant à votre ordinateur pour prolonger la durée de vie de la pile.

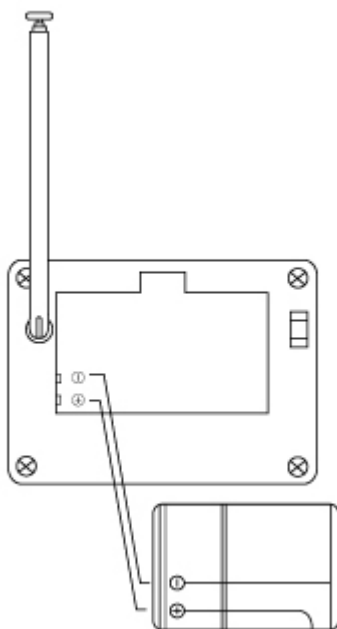

2.3 Consignes de sécurité

Manipulez la batterie avec soin :

Ce produit contient une batterie Li-ion polymère. Il y a un risque d'incendie et de brûlures si la batterie n'est pas manipulée correctement ou si elle est posée dans, sur ou près d'une source de chaleur (appareil à

micro-ondes, four, radiateur, cuisinière, feu). N'essayez pas d'ouvrir

ou de réparer la batterie. Ne désassemblez pas, n'écrasez pas, ne percez pas, ne court-circuitiez pas les contacts externes, n'éliminez pas dans le feu ou l'eau, n'exposez pas la batterie à de hautes températures supérieures à 40°C. N'utilisez jamais de batterie ou de chargeur endommagé. En cas de remplacement de la batterie, fournissez-vous avec une batterie aux spécifications identiques. Recyclez ou éliminez les batteries usagées selon les règlements locaux.



AUTRES PRÉCAUTIONS GÉNÉRALES IMPORTANTES

Précaution de réparation

Excepté dans les cas expliqués dans la documentation d'utilisation ou de service, ne réparez jamais le produit vous-même. La réparation des composants internes de l'appareil doit être effectuée par le fabricant, son service après vente ou par une personne de qualification similaire pour éviter tout danger.

Domage nécessitant une réparation

Débranchez le produit de la prise électrique et confiez la réparation à un technicien ou un prestataire de réparation autorisé dans les conditions suivantes :

- Un liquide a été versé ou un objet est tombé sur le produit.
- Le produit a été exposé à la pluie ou à l'eau.
- Le produit est tombé ou est endommagé.
- Il y a des signes apparents de surchauffe.
- Le produit ne fonctionne pas normalement lorsque vous suivez les instructions d'utilisation.

Évitez les zones chaudes

Le produit doit être placé loin des sources de chaleur, comme des radiateurs, des bouches de chaleur, des fours, ou tout autre produit (y compris les amplificateurs) produisant de la chaleur.

Évitez les zones humides

N'utilisez jamais le produit dans un endroit humide.

Évitez de pousser des objets dans le produit

Ne poussez jamais d'objet de quelque sorte que ce soit dans les connecteurs ou les autres ouvertures du produit. Les fentes et les ouvertures offrent une ventilation. Ces ouvertures ne doivent pas être bloquées ou couvertes.

Il convient de surveiller les enfants afin qu'ils ne jouent pas avec l'appareil

Montage des accessoires

N'utilisez pas le produit sur une table, un chariot, un montant, un pied ou un support instable. Tout montage du produit doit être effectué selon les instructions décrites dans cette notice, et doit utiliser les accessoires de montage fournis dans la boîte d'emballage.

2.4. Installation des façades interchangeables

L'appareil est livré avec une façade de coloris noir (18) et deux autres façades interchangeables de coloris orange et vert.

Ces façades sont fixées au corps principal de l'appareil par des bandes adhésives double face. L'efficacité de l'adhésion sera largement diminuée si vous changez plusieurs fois de façade.

Suivez la procédure suivante pour changer de façade :

- Dévisser les 4 rivets (17) situés aux extrémités de la façade avant à la main, dans le sens inverse des aiguilles d'une montre.
- décoller progressivement et délicatement la façade noire pré-installée à partir du sommet de l'appareil en imprimant un mouvement vers le bas afin de ne pas laisser de résidus de bande adhésive.
- Une fois la façade noire retirée, vérifiez si la partie avant de l'appareil à recouvrir reste lisse. Retirez les éventuels résidus de bande adhésive au cas échéant avec la main.
- Retirez le film protecteur transparent de la façade interchangeable que vous voulez coller (orange ou vert).
- Retirez les bandes protectrices des parties adhésives au dos de la façade à coller.

- Collez la nouvelle façade bien droite du sommet vers la base en veillant à ne dépasser les extrémités du corps principal de l'appareil.
- Revissez les 4 rivets.

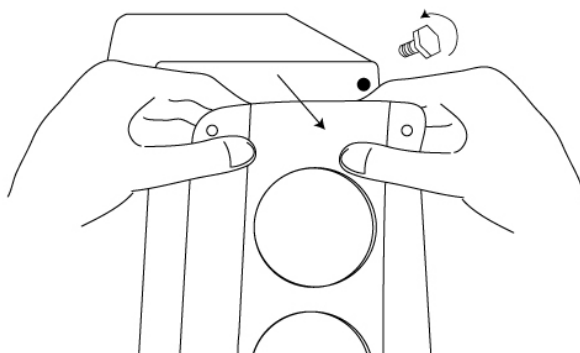

3. UTILISATION DE L'APPAREIL

3.1 Radio scan FM

- Positionnez l'interrupteur de mise en marche/arrêt (14) sur ON pour mettre en marche l'appareil.
- Dépliez l'antenne télescopique située au dos de l'appareil (20).
- L'appareil active la fonction Radio FM et la première fréquence radio s'affiche sur l'écran LED (2).
- Appuyez sur le bouton FM scan pour faire une recherche semi-automatique de fréquences radio disponibles dans la gamme de 87.8 à 107.8 MHz. Laissez la recherche se faire jusqu'à la dernière fréquence radio pour mémoriser toutes les fréquences recherchées (l'écran affiche P01 pour la première fréquence et ainsi de suite P02, P03,..etc jusqu'à la dernière fréquence).
- Ecoutez la fréquence radio de votre choix.
- Appuyez sur les boutons CH+ pour vous connecter à la station FM suivante ou CH- pour vous connecter à la station FM précédente.
- Ajuster le volume sonore comme vous voulez en appuyant sur les touches VOL – ou VOL +

3.2 Lecture de fichiers musicaux au moyen d'une carte SD/MMC

- Positionnez l'interrupteur ON/OFF sur ON pour mettre en marche l'appareil.
- Insérez une carte SD/MMC contenant des fichiers MP3 dans le compartiment réservé à cet effet et en respectant le sens d'insertion (la partie biseautée de la carte doit être sur la gauche, face à vous).
- L'écran affiche « SD » et la lecture de la première plage musicale commence immédiatement
- L'écran affiche la durée de la plage musicale en cours.
- Appuyez sur le bouton CH+ pour passer à la plage suivante ou sur CH- pour écouter la plage précédente.
- Ajustez le volume sonore souhaité comme décrit en 3.1

3.3 Lecture de fichiers musicaux au moyen d'une clé USB

- Positionnez l'interrupteur ON/OFF sur ON pour mettre en marche l'appareil
- Insérez une clé USB contenant des fichiers MP3 dans le port USB.
- L'écran affiche « USB » et la lecture de la première plage musicale commence immédiatement
- L'écran affiche la durée de la plage musicale en cours.
- Appuyez sur le bouton CH+ pour passer à la plage suivante ou sur CH- pour écouter la plage précédente.
- Ajustez le volume sonore souhaité comme décrit en 3.1.

3.4 Utilisation de la prise auxiliaire pour écouter vos plages musicales avec une source externe

- Positionnez l'interrupteur ON/OFF sur ON pour mettre en marche l'appareil.

- Reliez le câble muni du jack 3.5 mm dans la prise réservée à cet effet de l'appareil à votre baladeur MP3 ou téléphone mobile.
- L'écran affiche « LINE ».
- Lisez vos fichiers MP3 à partir de vos baladeurs MP3 ou téléphones mobiles
- Débranchez le câble avec prise jack lorsque vous avez terminé l'écoute de vos fichiers musicaux pour quitter le mode « LINE ».

3.5 Utilisation du bouton MODE

- Vous pouvez insérer toutes vos sources externes en même temps pour écouter vos fichiers musicaux (carte SD, clé USB ou baladeur MP3/téléphone mobile avec câble approprié).
- Appuyez sur le bouton MODE autant de fois que nécessaire pour changer de source et écouter vos fichiers musicaux sur le support de votre choix :
 - Source par défaut = radio FM affichée sur l'écran
 - Carte SD/MMC = SD s'affiche sur l'écran
 - Clé USB = USB s'affiche sur l'écran
 - Source externe = LINE s'affiche sur l'écran

3.6 Utilisation de la télécommande

- Retirez la languette isolante du compartiment à pile en bas au dos de la télécommande
- Pointez la télécommande vers le capteur de télécommande (15)
- Utilisez la télécommande qui remplit les mêmes fonctions que les boutons, à l'exception d'une fonction supplémentaire qui permet de changer d'ambiance sonore (= bouton « EQ » pour égaliseur) par appui successif. L'écran affiche 5 ambiances de 0 à 4 selon votre goût.
- Pour changer la pile, tirez le tiroir du compartiment à pile vers vous, changez la pile par une pile neuve de même caractéristique en veillant à respecter le sens des polarités indiqué au dos.

4 - NETTOYAGE

Débranchez le produit de la prise électrique avant de le nettoyer. N'utilisez pas de nettoyeurs liquides ou d'aérosols. Utilisez un linge humide pour le nettoyage, mais n'utilisez JAMAIS d'eau pour nettoyer l'écran.

TRAITEMENT DES APPAREILS ELECTRIQUES ET ELECTRONIQUES EN FIN DE VIE

Application dans les pays de l'Union Européenne et aux autres pays européens disposant de systèmes de collecte sélective.



Ce symbole, apposé sur le produit ou sur son emballage, indique que ce produit ne doit pas être traité avec les déchets ménagers. Il doit être remis à un point de collecte approprié pour le recyclage des équipements électriques et électroniques.

En s'assurant que ce produit est bien mis au rebus de manière appropriée, vous aiderez à prévenir les conséquences négatives potentielles pour l'environnement et la santé humaine. Le recyclage des matériaux aidera à conserver les ressources naturelles. Pour toute information supplémentaire au sujet du recyclage de ce produit, vous pouvez contacter votre municipalité, votre déchetterie ou votre distributeur.

